

CARACTERÍSTICAS TÉCNICAS

Sistema de alimentación: Fricción con transmisión por correas de silicona.

Materiales: Sobres, bolsas, cartulina.

Ancho mínimo de material: 98 mm

Ancho máximo de material: 325 mm

Longitud mínima de material: 130 mm

Longitud máxima de material: 350 mm

Alimentación eléctrica: 220 V - 50/60 Hz - 2A

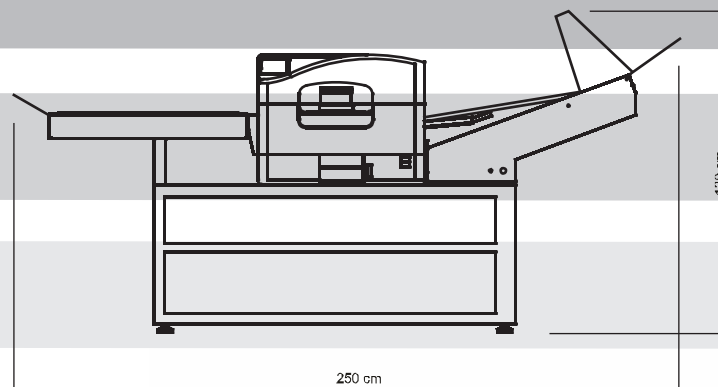

INSYS

ENVOL GRAPHIC

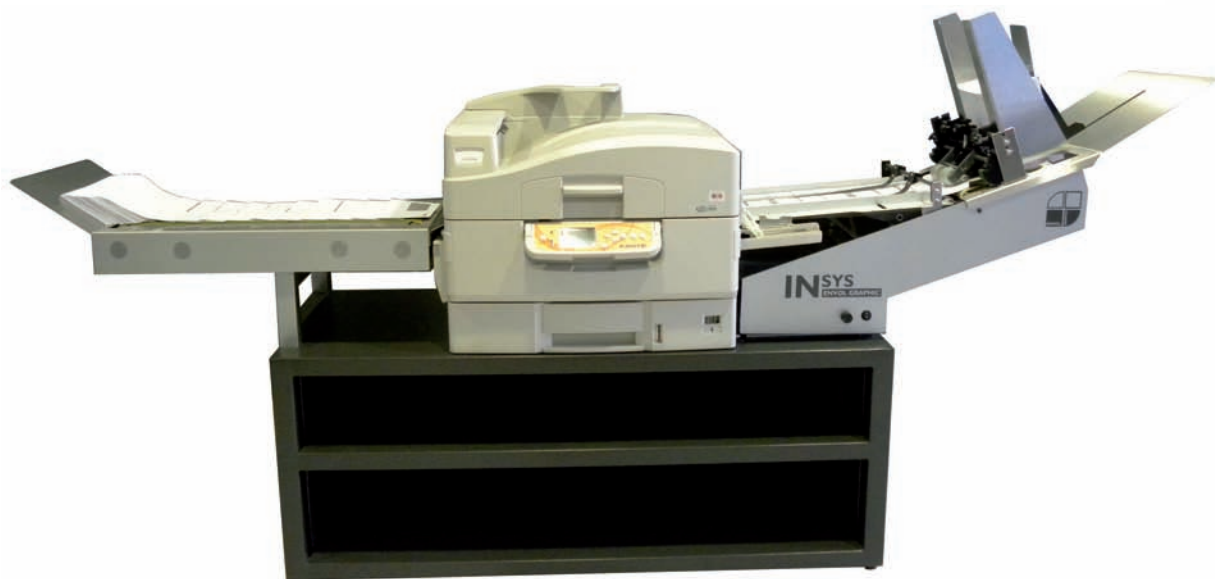

Sistema de alimentación válido para impresoras digitales:
Xante Ilumina, Intec, Oki, Xerox, ECRM...

Alimentación con introducción/selección por fricción y salida a cinta de transporte.

Introduccion y conveyor removibles para facilitar el acceso a las bandejas de la impresora.

Fácil de ajustar y configurar para diferentes materiales.

Mesa con espacio para almacenar consumibles y materiales de impresión



ENVOL GRAPHIC, S.L.

Priora Xixilona, 46 B - 08530 La Garriga (Barcelona)
Teléfono **93 860 54 95** envol@envolgraphic.com